

# 圆柱形清洗线方案

## [200PPM]



Alison Asia Pacific Limited

埃力生亞太有限公司

# 1. 规格说明

## 1-1) 概要

- 1) 圆柱形电池**200PPM**全自动设备
- 2) 型号 : **18650**
- 3) **LINE** 稼动率 (%) : **90** 以上
- 4) 单机设备稼动率 (%) : **99**
- 5) 单机设备良品率(%) : **98**

- 材料不良，操作者操作失误造成的不良除外

## 1-2) 设备 Utility

- 1) 气源 : **min 4kgf/cm<sup>2</sup>**
- 2) 电源 : **AC380V/AC220V, 3相, 50Hz**

# 规格说明

## 1-3. 制作范围

No	项目	内容说明	数量	Alison	客户	备注
1	圆柱形线体	Washing- IR OCV Checker	1条线	●		
2	拆卸,运送	FOB	1式	●		
3	安装	提供安装指导	1式		●	
4	调试,试运转,验收	设备条件调试,试运转,验收, 培训	1式	●		
5	1次 Utility 施工	电源, Air管道, 其它Utility	1式		●	
6	2次 Utility 施工	机内布线及布管	1式	●		
7	其它机械安装, 布管	在室外安装的机器及与设备的连接布管、布线(真空,集尘等)	1式		●	
8	装配线附属设备, 外部设备采购		1式		●	

# 工艺流程【Process】 (1/4)

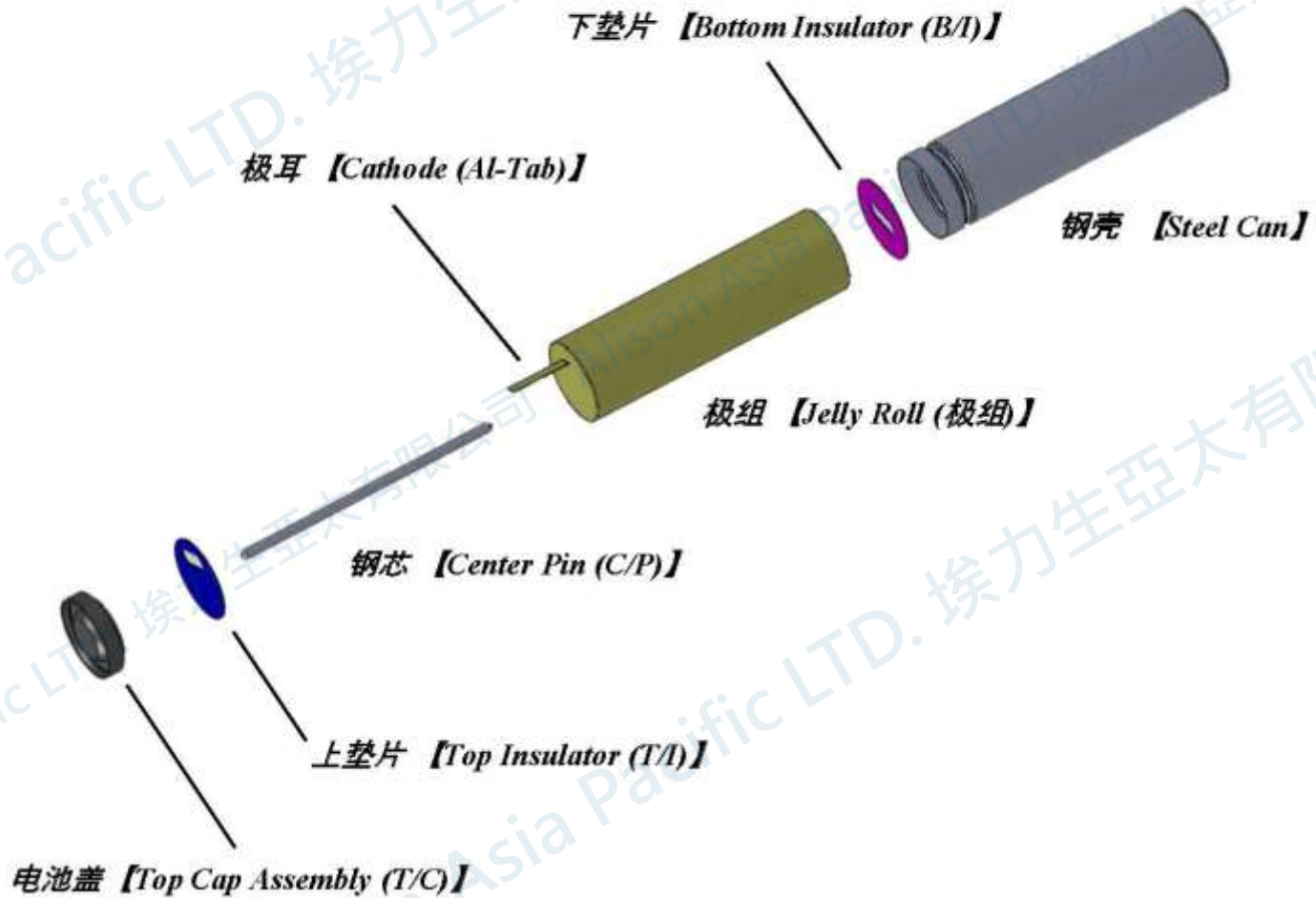

# 工艺流程【Process】 (2/4)

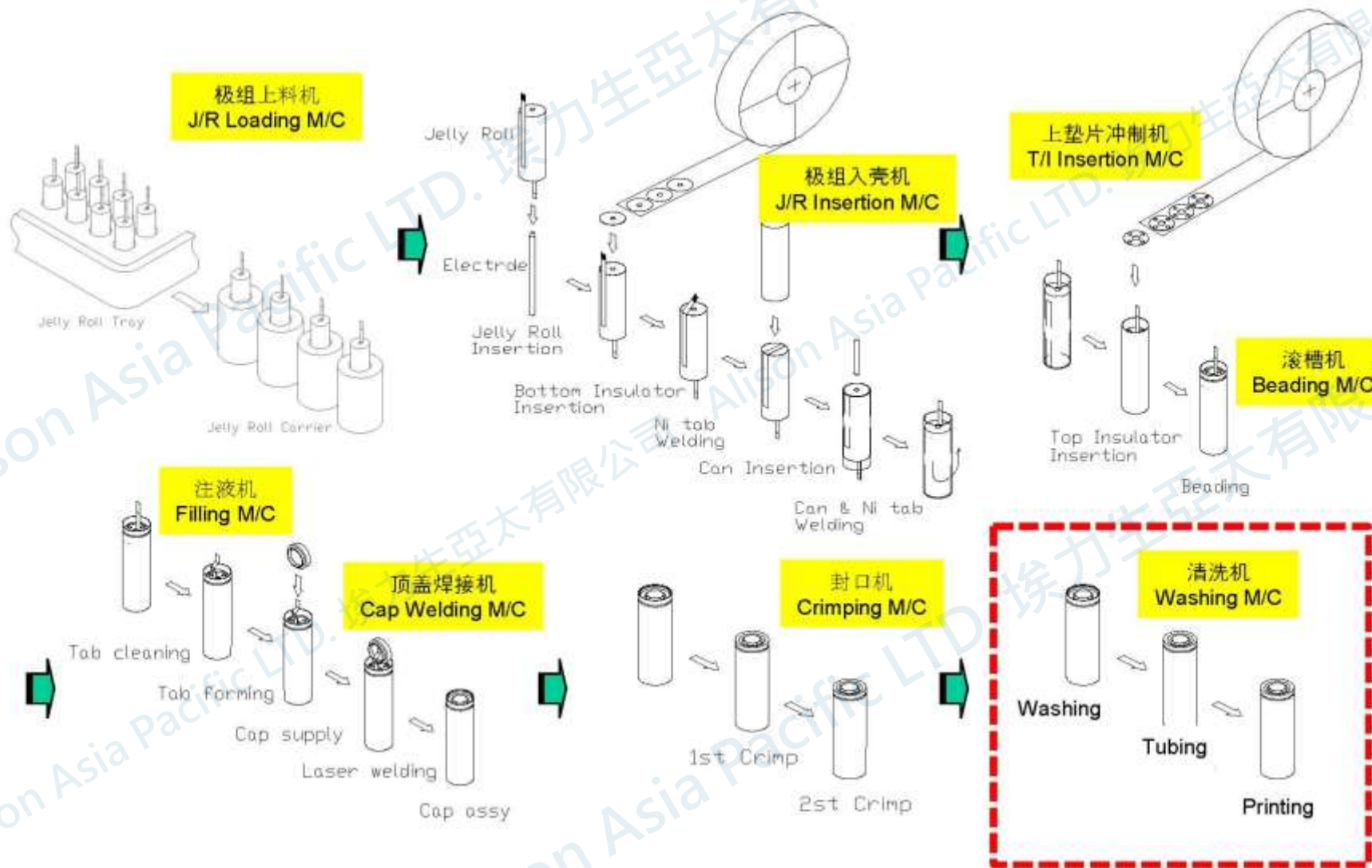

# 工艺流程【Process】 (3/4)

卷绕机

极组供应-上料

极组托盘供给-极组 Depalletizing

极组入壳

电芯供给-底部绝缘垫插入-壳供给-入壳机--旋转over

极耳焊接 & 顶部绝缘垫插入

电芯整形-极耳焊接-焊接检测-顶部绝缘垫插入

滚槽 & 耐压检测

滚槽-成型-钢芯清洗- 耐压检测

(可选)

X-Ray 检测

顶部检测-底部检测

电解液注入

称重-电解液供给-注液工艺(7.8分钟)-排气阀-称重-NG 排出

(可选)

电月液润浸

电解液完全润浸(3分钟)

顶盖焊接

极耳除尘-盖焊接-焊接检测-极耳成型-盖插入-高度检测

封口 & Sizing

1st 封口-2nd 封口-Sizing

清洗

清洗 - Air Dry

套管&打标

管插入 - 垫圈插入 - 管热收缩 - 打标

IR(OCV) 检测

IR(OCV) 检测 - Cell 托盘下料机

# 工艺流程【Process】 (3/4)

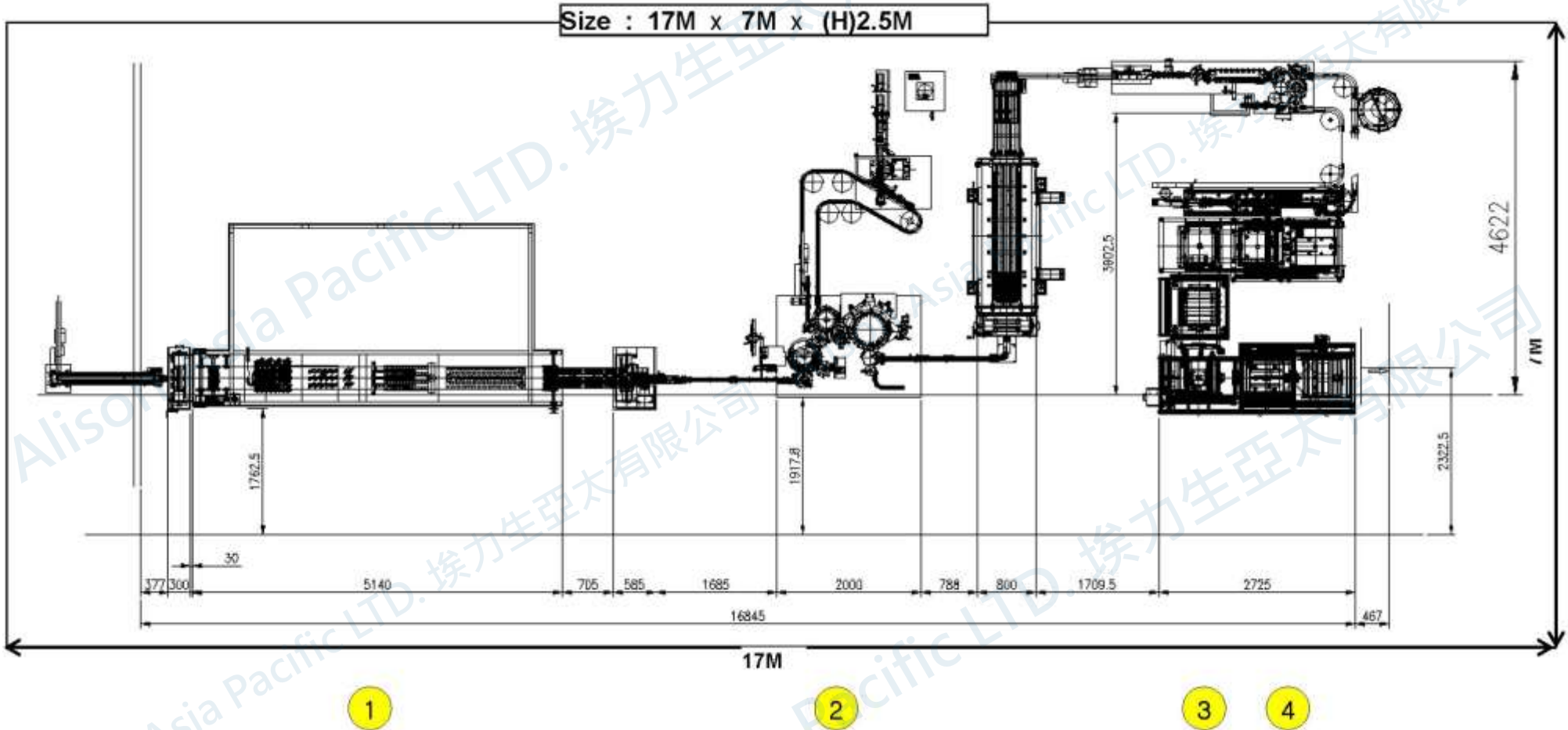

# 工艺流程【Process】 (4/4)

No	工艺名称	设备尺寸 (L * W * H)	重量 (Kg)	电气容量 (Kw/h)	客户准备事项	备注
1	Washing	7,000 * 7,000 * 1,800	4,000	50		
2	Tube inserting	3,000 * 1,700 * 1,800	6,000	50	原材料：tube, washer Reel 集尘器：1 Set	
3	LOT MARKING	3,200 * 900 * 1800	1,500	10		
4	IR(OCV) CHECKER	3,700 * 3,900 * 2,300	3,000	20	TRAY, TRAY 移送推车	



# 制作日程

项目	1个月	2个月	3个月	4个月	5个月	6个月	7个月	备注
◎ 构思 / 方向 / 规格确定	→							
◎ 主要Unit详细构思	→							
◎ 机构部设计	→	→						
◎ 控制部设计	→	→						
◎ 加工/标准件采购及入库		→	→					
◎ 组立		→	→	→				
◎ 布线作业				→	→			
◎ 各单元微调整					→	→		
◎ 联动试运转及 Set Up					→	→		
◎ 试运转 / 最终验收						→	→	

下订单后 6.0个月



**Alison Asia Pacific Limited**

**埃力生亞太有限公司**

地址：香港新界沙田安平街6號  
新貿中心B座19樓11-12室

電話：(852) 2180 7733

傳真：(852) 2180 7732