

圆柱形装配线方案

[200PPM]

滚槽机



Alison Asia Pacific Limited
埃力生亞太有限公司

检测工艺	有. 無
1. 滚槽高及直径检测 : 视觉检测	有

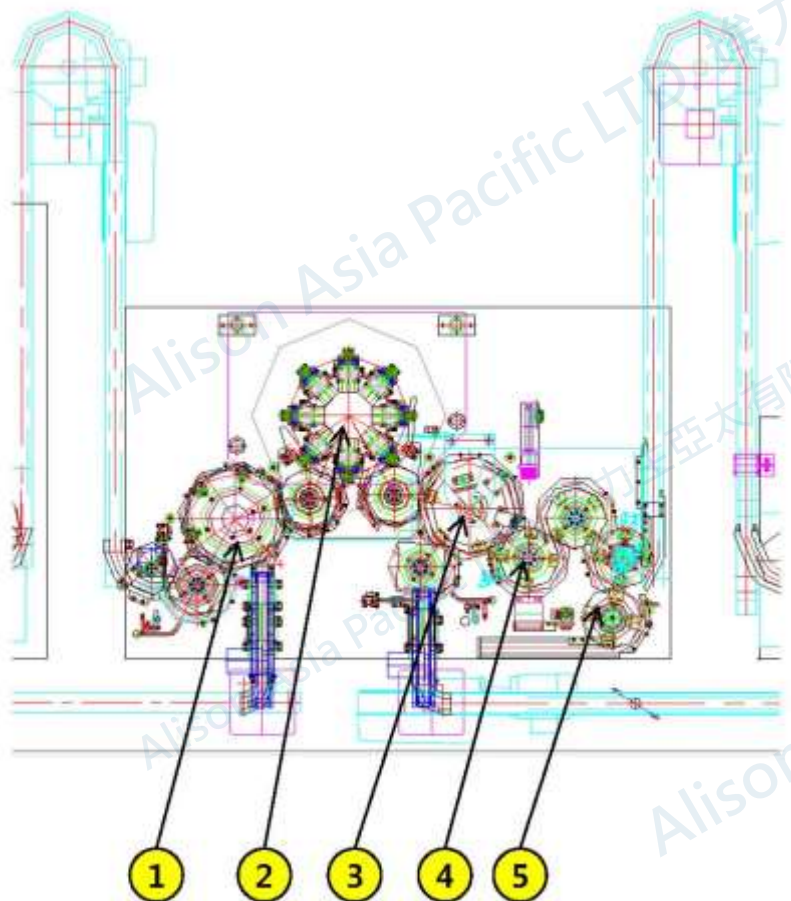

1. CARRIER 排出 : 6Head
2. 滚槽 : 8Head
3. 工装插入&金属粉尘收集
【CARRIER INSERT & METAL POWER SUCTION】 : 6Head
4. 滚槽高度及外径检测 : 4Head
- 视觉检测
5. 不良排出

滚槽部详细图

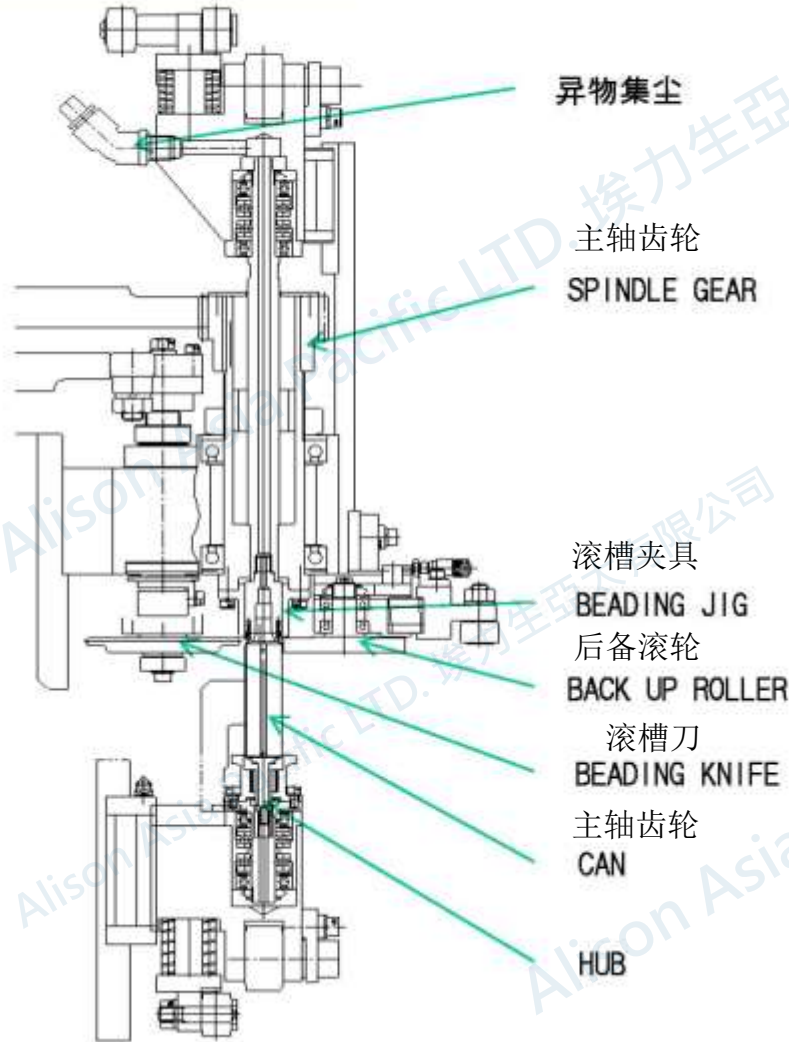

集尘部详细图

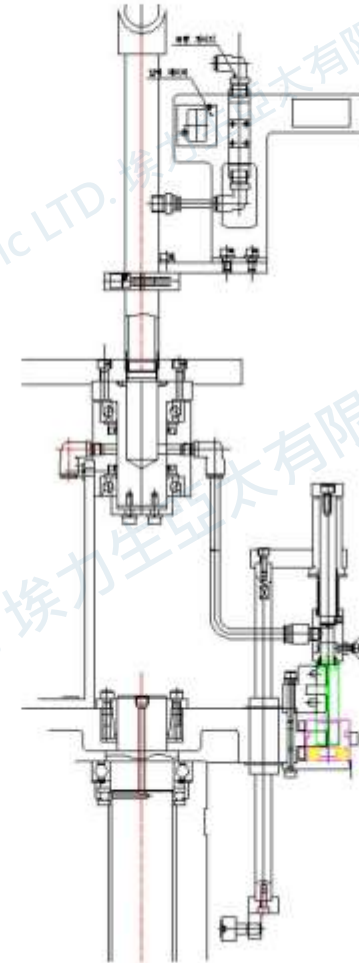



Alison Asia Pacific Limited

埃力生亞太有限公司

地址：香港新界沙田安平街6號
新貿中心B座19樓11-12室

電話：(852) 2180 7733

傳真：(852) 2180 7732